

# 配管関係 一般配管用Uボルト

■材質・表面処理

鉄	生地	ユニクロ	溶融亜鉛めっき
ステンレス	SUS304	SUS316	

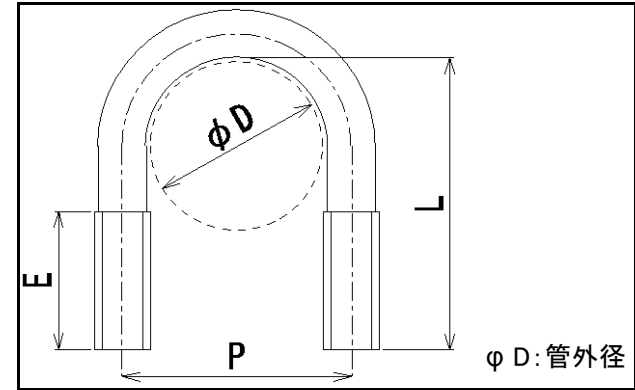

下表以外に足長品もご相談承ります。

単位: mm

ねじ径	メートルねじ		M6			M8			M10			M12			M16			M20			M24			
	管呼称	管外径(φ D)	P	L	E	P	L	E	P	L	E	P	L	E	P	L	E	P	L	E	P	L	E	
8A	1/4用	13.8	21	27	15																			
10A	3/8用	17.3	25	33	18	27	38	24	28	43	28													
15A	1/2用	21.7	29.5	36	18	31	42	24	34	46	30													
20A	3/4用	27.2	34	42	18	37	48	24	40	51	30													
25A	1"用	34.0	41	49	25	44	54	25	46	59	30	48	68	35										
32A	1-1/4用	42.7	50.5	57	25	52	62	30	56	68	30	57	70	35										
40A	1-1/2用	48.6	57	68	25	59	67	30	62	74	30	63	81	35										
50A	2"用	60.5	70	80	30	72	80	30	74	85	30	76	90	35										
65A	2-1/2用	76.3				86	96	30	88	107	35	90	107	45										
80A	3"用	89.1				99	109	30	101	117	35	103	119	45										
90A	3-1/2用	101.6							115	132	35	116	131	45										
100A	4"用	114.3							126	145	35	129	150	45	134	151	60							
125A	5"用	139.8							152	175	40	154	175	45	160	175	60							
150A	6"用	165.2							180	200	40	182	200	45	186	202	60							
175A	7"用	190.7										207	227	45										
200A	8"用	216.3							230	250	50	232	252	45	236	254	60	239	263	70				
250A	10"用	267.4										282	307	50	286	308	60	289	315	70				
300A	12"用	318.5										332	360	50	341	368	70	344	371	80	346	363	80	
350A	14"用	355.6													376	401	70	377	403	80	383	399	80	
400A	16"用	406.4													426	454	70	429	455	80	434	446	80	
450A	18"用	457.2													478	508	75	481	507	80	484	508	80	
500A	20"用	508.0													529	560	80	532	560	80	539	572	110	
550A	22"用	558.8																			591	624	110	
600A	24"用	609.6																			642	675	110	

# 半球キャップ

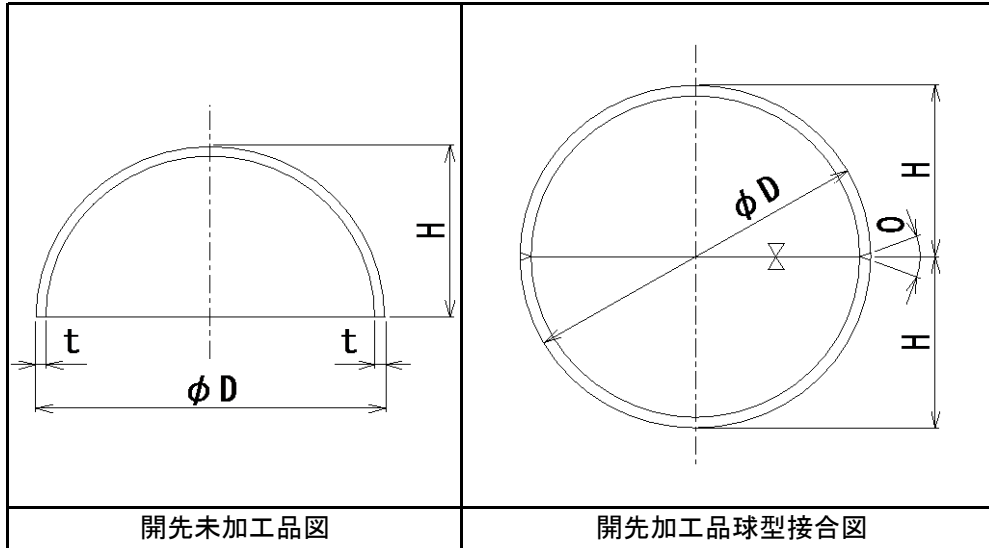

開先未加工品図

開先加工品球型接合図

単位:mm

対応鋼管寸法			半球キャップ寸法			
管呼称	管外径	外径(φD)	板厚(t)	半球(H)	開先(O)	
20A	3/4用	27.2	27.2	2.3	13.5	未加工
25A	1"用	34.0	34.0	2.3	17.0	未加工
32A	1-1/4用	42.7	42.7	2.3	21.3	未加工
40A	1-1/2用	48.6	48.6	2.3	24.3	未加工
50A	2"用	60.5	60.5	3.2	30.2	未加工
65A	2-1/2用	76.3	76.3	3.2	38.1	未加工
80A	3"用	89.1	89.1	3.2	44.5	開先加工40°
90A	3-1/2用	101.6	101.6	3.2	50.8	開先加工40°
100A	4"用	114.3	114.3	3.2	57.1	開先加工40°
125A	5"用	139.8	139.8	4.5	69.8	開先加工40°
150A	6"用	165.2	165.2	6.0	82.6	開先加工40°
175A	7"用	190.7	190.7	6.0	95.3	開先加工40°
200A	8"用	216.3	216.3	6.0	108.1	開先加工40°
250A	10"用	267.4	267.4	6.0	133.7	開先加工40°
300A	12"用	318.5	318.5	9.0	159.3	開先加工40°
350A	14"用	355.6	355.6	9.0	177.6	開先加工40°

# メクラ板

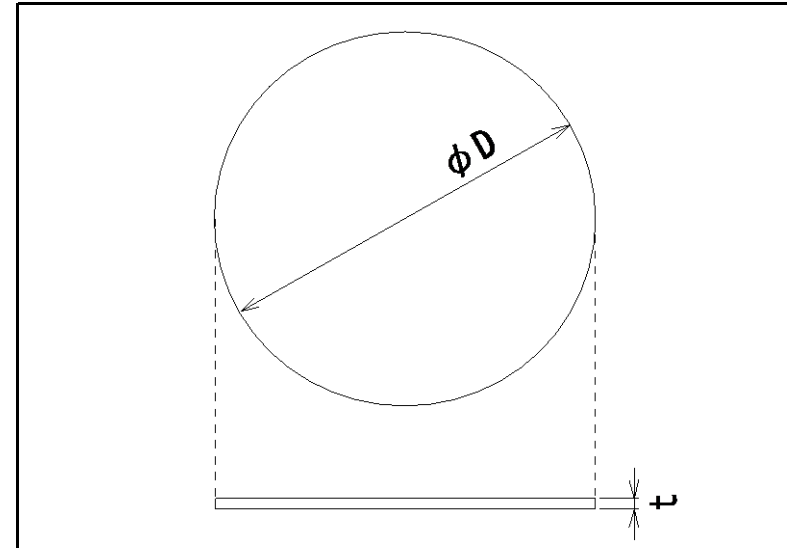

単位:mm

対応鋼管寸法			メクラ板寸法	
管呼称	管外径	外径(φD)	板厚(t)	
20A	3/4用	27.2	27.2	3.2
25A	1"用	34.0	34.0	3.2
32A	1-1/4用	42.7	42.7	3.2
40A	1-1/2用	48.6	48.6	3.2
50A	2"用	60.5	60.5	3.2
65A	2-1/2用	76.3	76.3	3.2
80A	3"用	89.1	89.1	3.2
90A	3-1/2用	101.6	101.6	3.2
100A	4"用	114.3	114.3	3.2
125A	5"用	139.8	139.8	4.0
150A	6"用	165.2	165.2	6.0